



A MOBILIDADE CICLÍSTICA EM FLORIANÓPOLIS

MOBILIDADE CICLÍSTICA: UM MODAL DE INCLUSÃO SÓCIO-ESPACIAL

MOBILIDADE CICLÍSTICA: UM MODAL DE INCLUSÃO SÓCIO-ESPACIAL

SEPEX, Florianópolis, Maio de 2007



A MOBILIDADE CICLÍSTICA EM FLORIANÓPOLIS

MOBILIDADE CICLÍSTICA: UM MODAL DE INCLUSÃO SÓCIO-ESPACIAL

MOBILIDADE CICLÍSTICA: UM MODAL DE INCLUSÃO SÓCIO-ESPACIAL

- * TCC realizado em 2006 por Roberta Raquel para o Departamento de Geociências da UFSC
- * Pesquisa realizada entre os Terminais de Integração da Lagoa da Conceição e do Rio Tavares
- * Aplicação de questionários com estudantes, com ciclistas transeuntes, com usuários dos Terminais de Integração; entrevistas com técnicos do poder público; levantamento da infra-estrutura existente
- * Levantar as condições infra-estruturais para a mobilidade ciclística; conhecer o perfil sócio-econômico e as opiniões da comunidade local sobre o modal ciclístico; e analisar a viabilidade da mobilidade ciclística na área de estudo



A MOBILIDADE CICLÍSTICA EM FLORIANÓPOLIS

MOBILIDADE CICLÍSTICA: UM MODAL DE INCLUSÃO SÓCIO-ESPACIAL

CONTAGEM VOLUMÉTRICA

GRÁFICO 2: DESLOCAMENTOS POR MODAIS EM AMBOS LOCAIS (%)

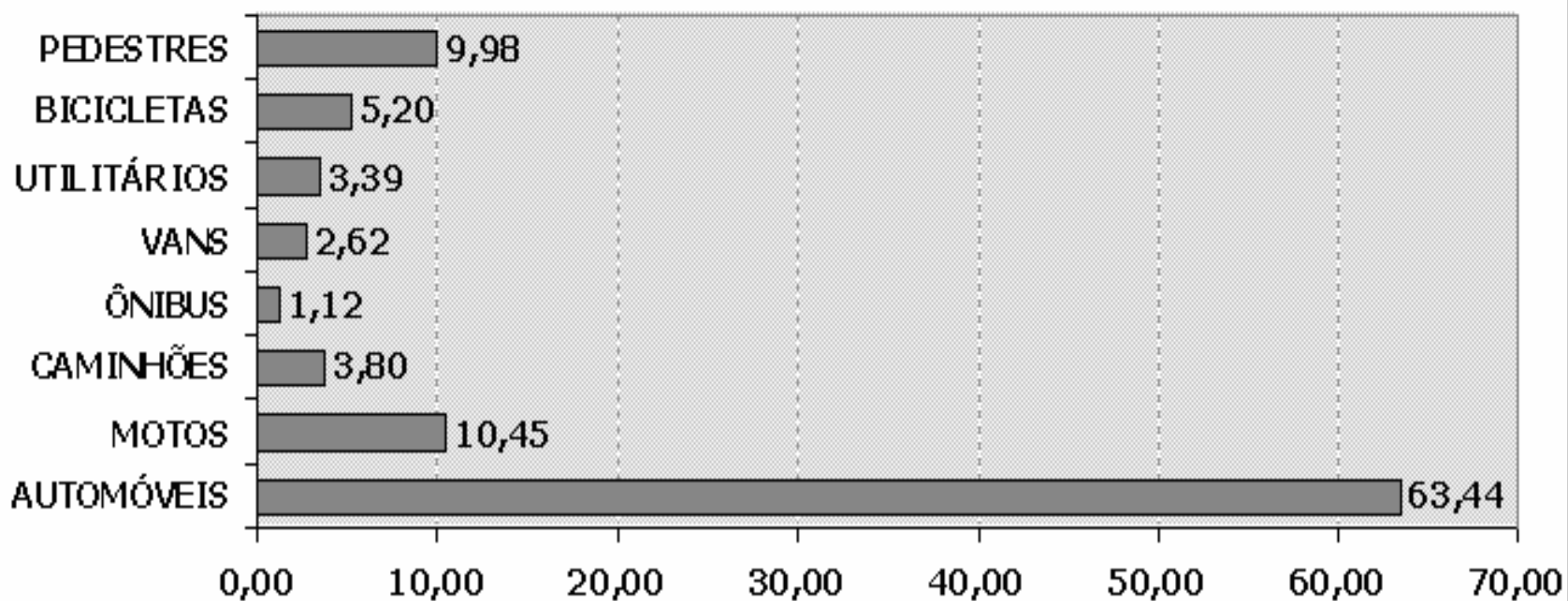



A MOBILIDADE CICLÍSTICA EM FLORIANÓPOLIS

MOBILIDADE CICLÍSTICA: UM MODAL DE INCLUSÃO SÓCIO-ESPACIAL

OCUPANTES DOS CARROS EM TRÂNSITO

GRAFICO 4: MÉDIA DE OCUPANTES POR CARRO EM DESLOCAMENTO (%)

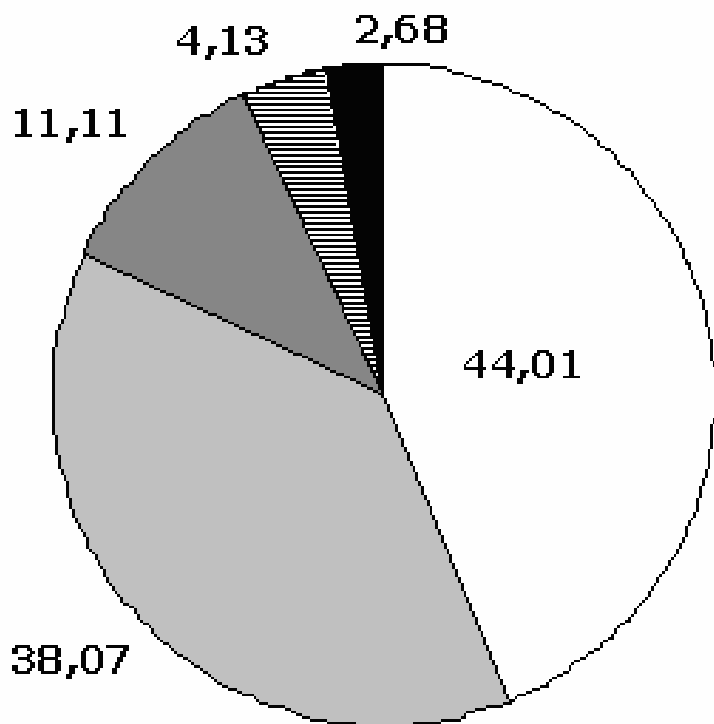

MÉDIA DE **1,46**
OCUPANTES EM CADA
CARRO EM TRÂNSITO

- 1 OCUPANTE
- 2 OCUPANTES
- 3 OCUPANTES
- ▨ 4 OCUPANTES
- 5 OCUPANTES

RENDA DOS CICLISTAS ENTREVISTADOS

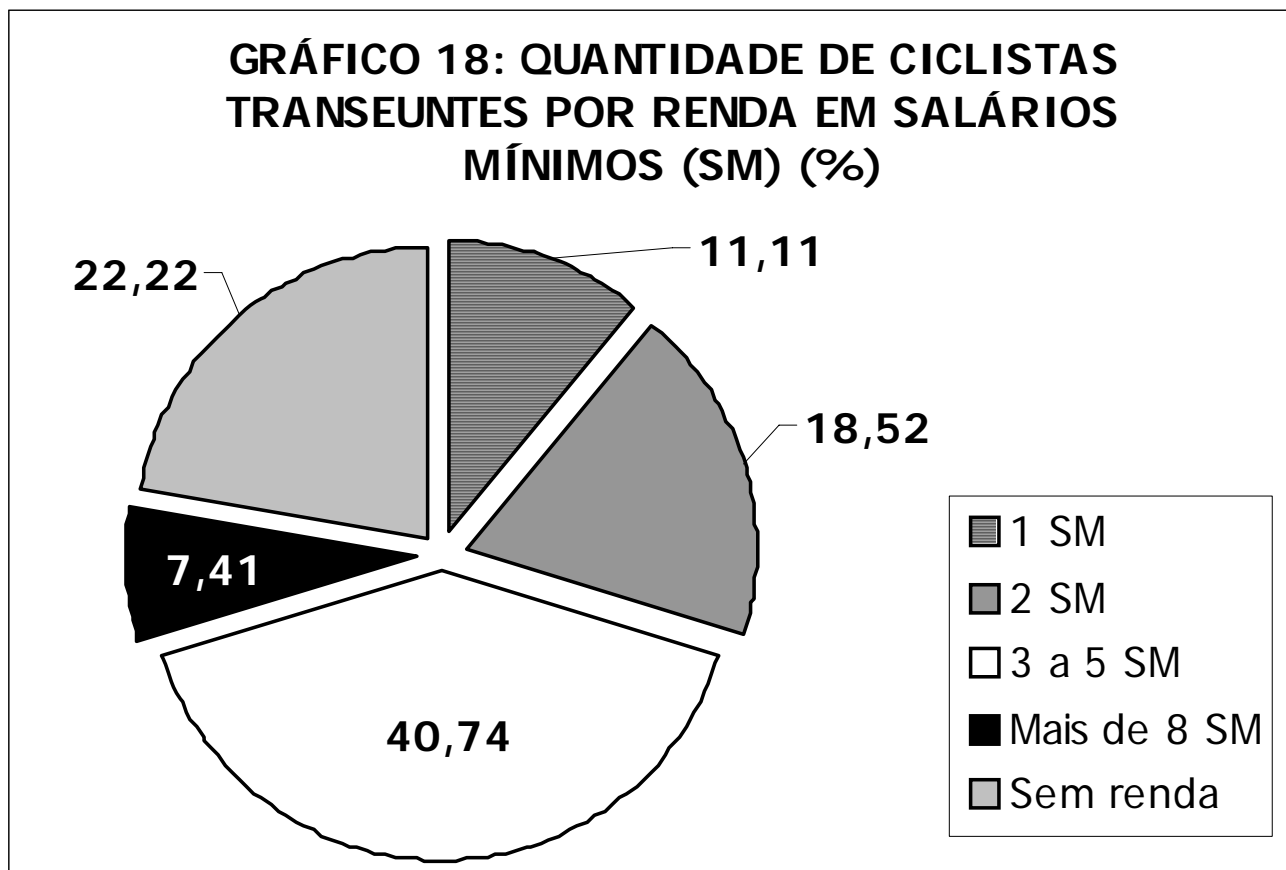

USO DA BICICLETA PELAS CRIANÇAS

GRÁFICO 6: QUANTIDADE DE ESCOLARES POR FUNÇÃO DE USO DA BICICLETA (%)

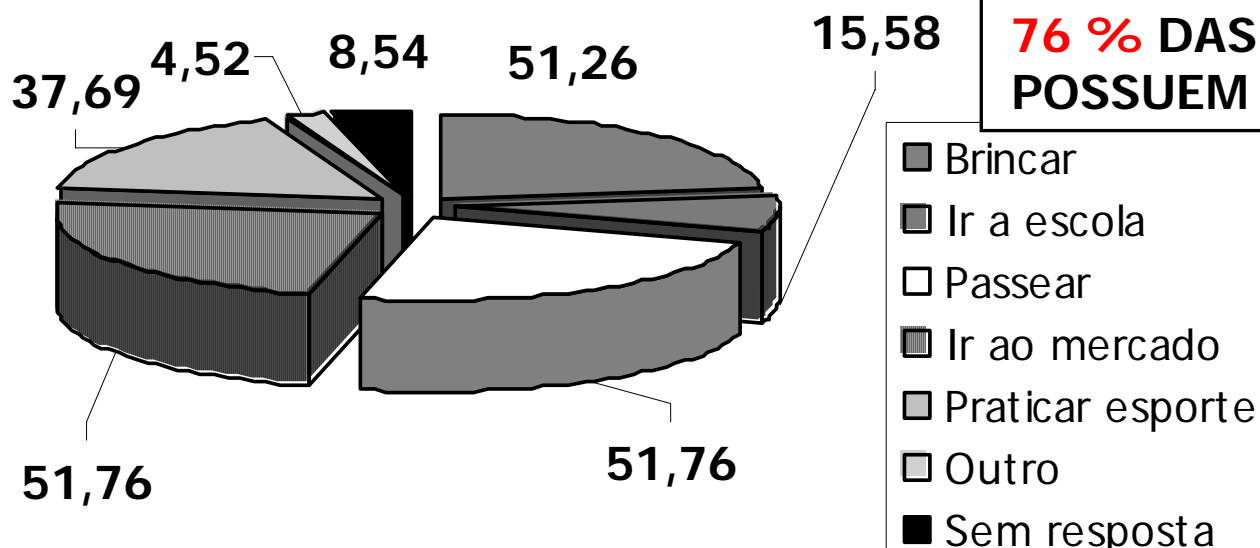

76 % DAS CRIANÇAS POSSUEM BICICLETA

Obs: respostas múltiplas espontâneas agrupadas por similaridade



A MOBILIDADE CICLÍSTICA EM FLORIANÓPOLIS

MOBILIDADE CICLÍSTICA: UM MODAL DE INCLUSÃO SÓCIO-ESPACIAL

PROBLEMAS ENCONTRADOS PARA PEDALAR

GRÁFICO 25: QUANTIDADE DE CICLISTAS TRANSEUNTES POR PROBLEMAS ENCONTRADOS PARA USAR A BICICLETA (%)

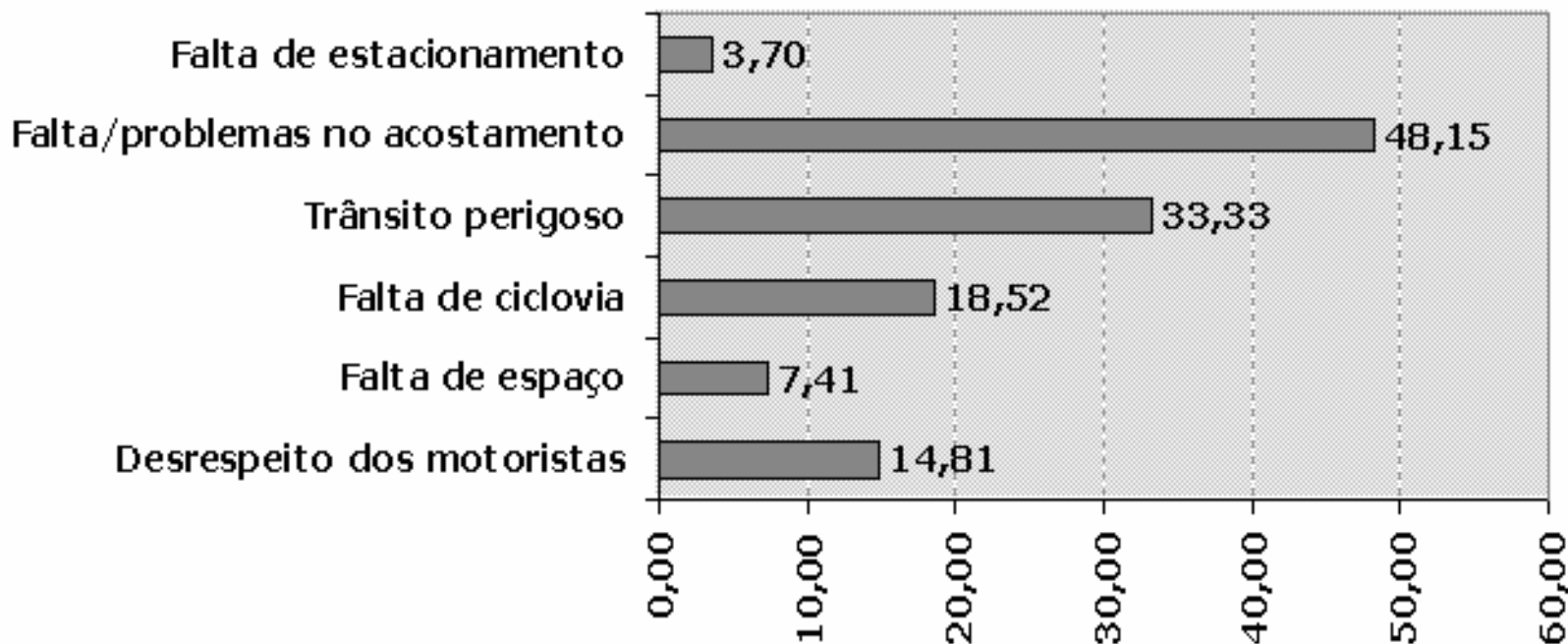

Obs: respostas múltiplas espontâneas agrupadas por similaridade



A MOBILIDADE CICLÍSTICA EM FLORIANÓPOLIS

MOBILIDADE CICLÍSTICA: UM MODAL DE INCLUSÃO SÓCIO-ESPACIAL





A MOBILIDADE CICLÍSTICA EM FLORIANÓPOLIS

MOBILIDADE CICLÍSTICA: UM MODAL DE INCLUSÃO SÓCIO-ESPACIAL





A MOBILIDADE CICLÍSTICA EM FLORIANÓPOLIS

MOBILIDADE CICLÍSTICA: UM MODAL DE INCLUSÃO SÓCIO-ESPACIAL





A MOBILIDADE CICLÍSTICA EM FLORIANÓPOLIS

MOBILIDADE CICLÍSTICA: UM MODAL DE INCLUSÃO SÓCIO-ESPACIAL





A MOBILIDADE CICLÍSTICA EM FLORIANÓPOLIS

MOBILIDADE CICLÍSTICA: UM MODAL DE INCLUSÃO SÓCIO-ESPACIAL





A MOBILIDADE CICLÍSTICA EM FLORIANÓPOLIS

MOBILIDADE CICLÍSTICA: UM MODAL DE INCLUSÃO SÓCIO-ESPACIAL





A MOBILIDADE CICLÍSTICA EM FLORIANÓPOLIS

MOBILIDADE CICLÍSTICA: UM MODAL DE INCLUSÃO SÓCIO-ESPACIAL





A MOBILIDADE CICLÍSTICA EM FLORIANÓPOLIS

MOBILIDADE CICLÍSTICA: UM MODAL DE INCLUSÃO SÓCIO-ESPACIAL





A MOBILIDADE CICLÍSTICA EM FLORIANÓPOLIS

MOBILIDADE CICLÍSTICA: UM MODAL DE INCLUSÃO SÓCIO-ESPACIAL

REALIZAÇÃO



APOIO



Bicycle
Partnership
Program